

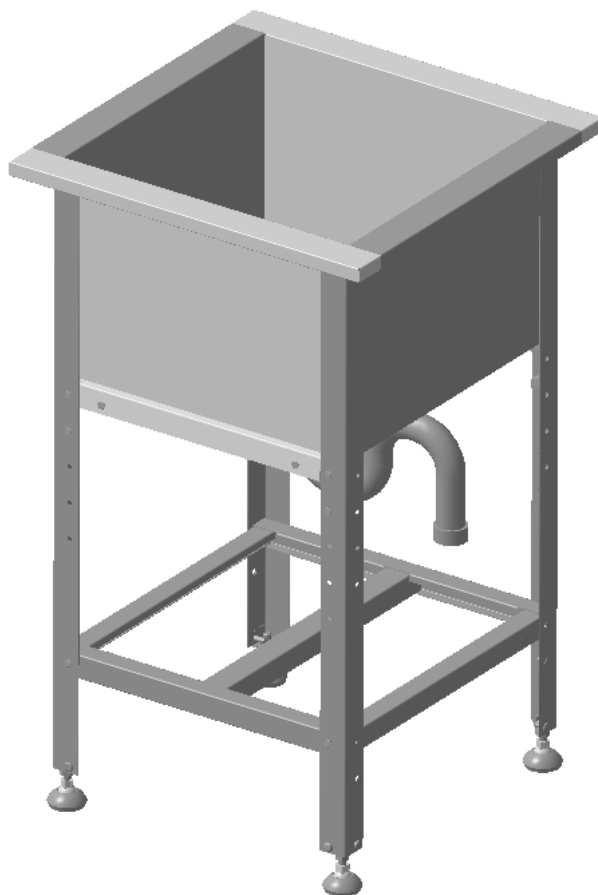

# **ВАННА МОЕЧНАЯ С ПОЛКОЙ РЕШЕТКОЙ**

**ВМ-1**



**ПАСПОРТ**

## 1. ОБЩИЕ СВЕДЕНИЯ ОБ ИЗДЕЛИИ.

Настоящий паспорт распространяется на ванны моечные, изготовленные в соответствии с БИЛГ 4.824.055 ТО. Паспорт является документом, удостоверяющим гарантированные изготовителем основные параметры и технические характеристики изделия, а также содержащим сведения по его устройству и правилам эксплуатации.

Ванна моечная предназначена для использования в моечном отделении предприятия общественного питания для мытья, дезинфекции и ополаскивания использованной посуды.

Изделие сборно-разборное и поставляется в двух упаковках.

Срок службы ванн моечных не менее 10 лет.

## 2. ТЕХНИЧЕСКИЕ ХАРАКТЕРИСТИКИ.

Основные технические характеристики указаны в таблице 1.

Таблица 1.

Наименование		Длина, мм	Ширина, мм	Высота с опорами, мм	Глубина, мм
Ванна моечная с полкой-решеткой	ВМ-1-0,3-0,53/0,53	530	530	890	300

## 3. КОМПЛЕКТНОСТЬ.

Комплектность поставки изделий указана в таблицах 2.1 и 2.2.

Таблица 2.1 - комплектация упаковки ванны

№ поз.	Наименование	Количество, шт.
-	Упаковка ванны	1
1	Ванна	1
2	Гофросифон	1
-	Пробка для ванны	1

Таблица 2.2 - комплектация упаковки стоек

№ поз.	Наименование	Количество, шт.
-	Упаковка стоек	1
3	Стойка левая	2
4	Стойка правая	2
5	Опора	4
6	Косынка	8
7	Уголок	2
8	Профиль	2
9	Уголок	2
10	Профиль	2
11	Швеллер	1
12	Болт М6	28
13	Шайба М6	28
14	Шайба пружинная М6	28
15	Гайка М6	28
-	Паспорт	1

#### 4. СВИДЕТЕЛЬСТВО О ПРИЁМКЕ.

Изделие соответствует конструкторской документации и признано годным для эксплуатации.

Дата выпуска \_\_\_\_\_ 20 г.

ОТК

М.П.

#### 5. ЭКСПЛУАТАЦИЯ

Перед эксплуатацией ванн моечных необходимо внимательно ознакомиться с информацией, указанной в данном паспорте. Запрещается опираться на элементы ванны моечной. Наполненную ванну моечную необходимо предохранять от разнообразных сотрясений и ударов. Изделие на месте эксплуатации должно быть установлено на ровной горизонтальной площадке с твёрдым покрытием.

Соблюдайте рекомендации производителя по уходу за оборудованием из нержавеющей стали. В случае нарушения требований данных рекомендаций по эксплуатации и уходу за изделиями из нержавеющей стали, изготовитель не несет ответственности за потерю ими внешнего вида, качеств и свойств, необходимых для полноценной эксплуатации.

Инструмент, необходимый для сборки ванны моечной:

- ключ гаечный с зеvom 10 мм – 2 шт.

#### 6. ГАРАНТИИ ИЗГОТОВИТЕЛЯ

Изготовитель гарантирует нормальную работу изделия «Ванна моечная» и соответствие изделия требованиям БИЛГ 4.824.055 ТО при соблюдении условий транспортирования, хранения, сборки и эксплуатации, указанных в данном паспорте и БИЛГ 4.824.055 ТО.

Гарантийный срок эксплуатации ванны моечной – 12 месяцев. Гарантийный срок эксплуатации исчисляется со дня продажи изделия.

Предприятие-изготовитель оставляет за собой право изменения конструкции с целью улучшения потребительских качеств изделия.

## 7. РАСПАКОВКА, СБОРКА И ПОДГОТОВКА ИЗДЕЛИЯ К ЭКСПЛУАТАЦИИ.

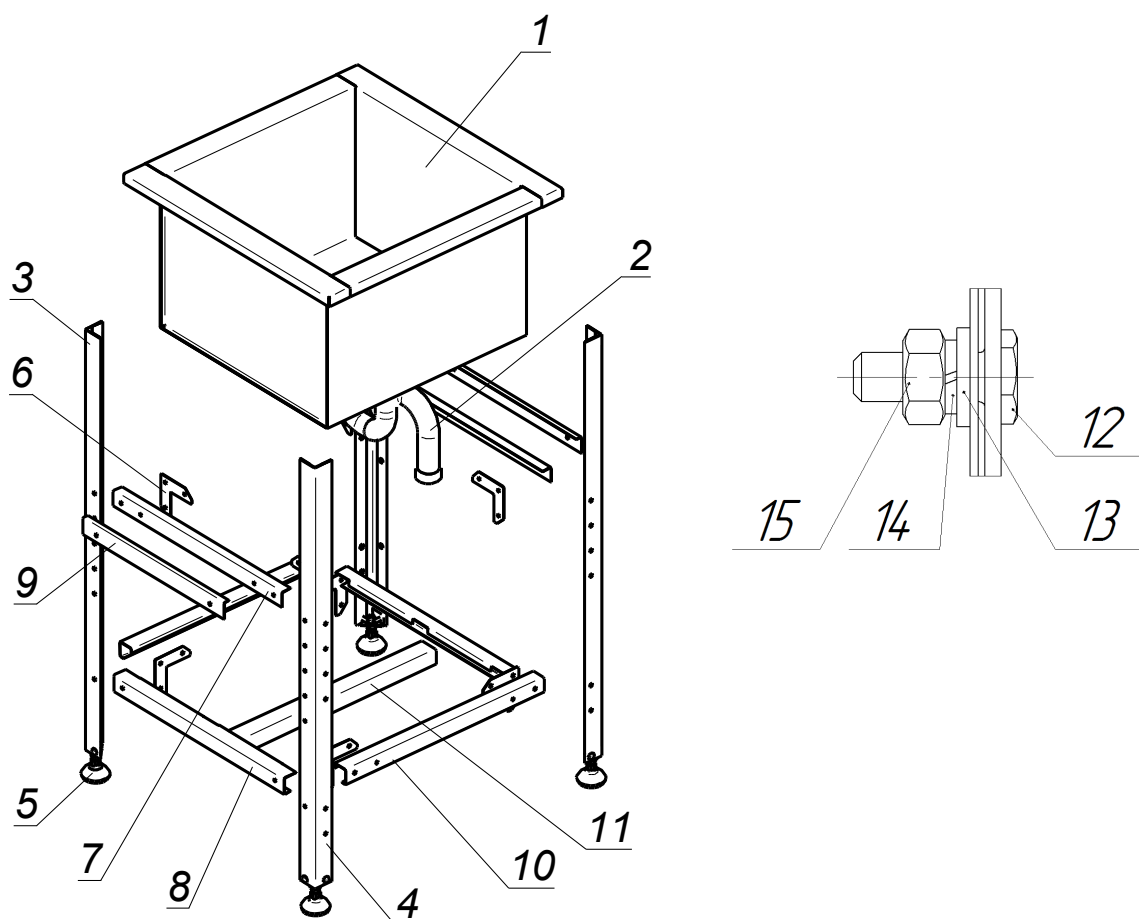

- 7.1 Распаковать изделие.
- 7.2 С помощью крепёжных элементов поз.12, 13, 14, 15 и косынок поз.6 собрать каркас из стоек поз.3, 4, уголков поз.7, профилей поз.8, 10 и швеллера поз.11. Угол между стойками и уголками, стойками и швеллерами должен быть при этом  $90^\circ$ . В смежные посадочные места уголков поз.7, 9 и косынок поз.6 крепёжные элементы ставить после установки уголка поз.9 (п. 5.4).
- 7.3 Установить на стойки опоры поз. 5.
- 7.4 Ванну поз. 1 установить на собранный каркас. После этого закрепить с двух сторон уголки поз. 9, скрыв борта ванны. Произвести окончательную затяжку всех болтовых соединений.
- 7.5 Установить на ванну гофросифон поз. 2.
- 7.6 Отрегулировать горизонтальность установки мойки с помощью опор поз. 5.
- 7.7 После сборки необходимо провести санитарную обработку изделия с помощью стандартных средств очистки.

Отзывы по улучшению эксплуатационных качеств и конструкции изделия просим направлять по адресу изготовителя:  
424026, Республика Марий Эл, г. Йошкар-Ола, ул. К. Маркса, 133,  
АО "Контакт", тел.: (8362) 64-14-46, [www.mariholod.com](http://www.mariholod.com).