

# ЕАС

**СТОЛ ДЛЯ СБОРА ОТХОДОВ**

**СПСО-1**



**ПАСПОРТ**

## 1. ОБЩИЕ СВЕДЕНИЯ ОБ ИЗДЕЛИИ.

Настоящий паспорт распространяется на столы для сбора отходов, изготовленные в соответствии с БИЛГ 4.824.055 ТО. Паспорт является документом, удостоверяющим гарантированные изготовителем основные параметры и технические характеристики изделия, а также содержащим сведения по его устройству и правилам эксплуатации.

Стол производственный серии СПСО-1 предназначен для использования в различных производственных цехах предприятий общественного питания для сбора пищевых отходов.

Столешница столов изготовлена из «нержавеющей» стали. Она укреплена с внутренней стороны листом ламинированной древесностружечной плиты, что увеличивает прочность и исключает прогиб столешницы. В центре столешницы имеется отверстие, под которым помещается ёмкость для сбора отходов.

Стойки, профили длинные, профили короткие и швеллера столов изготовлены либо из оцинкованной стали, либо из «нержавеющей» стали.

Ножки столов имеют регулируемые по высоте опоры, позволяющие компенсировать неровности пола.

Изделия разборные и поставляются в удобной упаковке, что облегчает их транспортировку и хранение.

Срок службы столов для сбора отходов не менее 10 лет.

## 2. ТЕХНИЧЕСКИЕ ХАРАКТЕРИСТИКИ.

Основные технические характеристики соответствуют указанным в таблице 1.

Таблица 1.

| Наименование                              | Длина,<br>мм | Ширина,<br>мм | Высота с<br>опорами,<br>мм | Диаметр<br>отверстия,<br>мм | Максимальная<br>равномерно<br>распределённая<br>нагрузка на<br>столешницу,<br>кг |
|---|--------------|---------------|----------------------------|-----------------------------|--|
| Стол для сбора отходов<br>с задним бортом |              |               |                            |                             |  |
| СПСО-1-0,6/0,6                            | 600          | 600           | 880                        | 160                         | 50   |
| СПСО -1-0,6/0,95                          | 950          |               |                            |                             | 85   |
| СПСО -1-0,6/1,2                           | 1200         |               |                            |                             | 100  |
| СПСО -1-0,6/1,5                           | 1500         |               |                            |                             |  |
| СПСО -1-0,6/1,8                           | 1800         |               |                            |                             |  |
| СПСО -1-0,7/0,95                          | 950          | 700           |                            | 160                         | 100  |
| СПСО -1-0,7/1,2                           | 1200         |               |                            |                             |  |
| СПСО -1-0,7/1,5                           | 1500         |               |                            |                             |  |
| СПСО -1-0,7/1,8                           | 1800         |               |                            |                             |  |
| СПСО -1-0,8/0,95                          | 950          | 800           |                            | 160                         | 100  |
| СПСО -1-0,8/1,2                           | 1200         |               |                            |                             |  |
| СПСО -1-0,8/1,5                           | 1500         |               |                            |                             |  |
| СПСО -1-0,8/1,8                           | 1800         |               |                            |                             |  |

### 3. КОМПЛЕКТНОСТЬ.

Комплектность поставки изделий указана в таблице 2

Таблица 2.

| № поз. | Наименование  | Количество, шт.       |
|--------|---|-----------------------|
| 1      | Столешница  | 1                     |
| 2      | Стойка  | 4                     |
| 3      | Опора   | 4                     |
| 4      | Косынка   | 8                     |
| 5      | Профиль длинный   | 2                     |
| 6      | Профиль короткий  | 2                     |
| 7      | Швеллер<br>длина стола: L=600 мм<br>L=950 мм<br>L=1200 мм<br>L=1500 мм<br>L=1800 мм | 1<br>2<br>3<br>4<br>5 |
| 8      | Крепёжные изделия:<br>болт  | 32                    |
| 9      | гайка   | 32                    |
| 10     | шайба   | 32                    |
| 11     | шайба пружинная   | 32                    |
|        | Паспорт   | 1                     |
|        | Упаковка  | 1                     |

### 4. СВИДЕТЕЛЬСТВО О ПРИЁМКЕ.

Изделие соответствует конструкторской документации и признано годным для эксплуатации.

Дата выпуска \_\_\_\_\_ 20 г.

ОТК

М.П.

### 5. ЭКСПЛУАТАЦИЯ

Перед эксплуатацией столов для сбора отходов необходимо внимательно ознакомиться с информацией указанной в данном паспорте. Запрещается опираться на элементы столов. Нагруженный стол необходимо предохранять от разнообразных сотрясений и ударов. Столы для сбора отходов на месте эксплуатации должны быть установлены на ровной горизонтальной площадке с твёрдым покрытием.

Соблюдайте рекомендации производителя по уходу за оборудованием из нержавеющей стали. В случае нарушения требований данных рекомендаций по эксплуатации и уходу за изделиями из нержавеющей стали, изготовитель не несет ответственности за потерю ими внешнего вида, качеств и свойств, необходимых для полноценной эксплуатации.

Инструмент необходимый для сборки изделия:

- ключ гаечный с зевом 10 мм – 2 шт.

## 6. ГАРАНТИИ ИЗГОТОВИТЕЛЯ

Изготовитель гарантирует нормальную работу изделия «Стол для сбора отходов» и соответствие изделия требованиям БИЛГ 4.824.055 ТО при соблюдении условий транспортирования, хранения, сборки и эксплуатации, указанных в данном паспорте и БИЛГ 4.824.055 ТО.

Гарантийный срок эксплуатации столов для сбора отходов – 12 месяцев. Гарантийный срок эксплуатации исчисляется со дня продажи изделия.

Предприятие-изготовитель оставляет за собой право изменения конструкции с целью улучшения потребительских качеств изделия.

## 7. РАСПАКОВКА, СБОРКА И ПОДГОТОВКА ИЗДЕЛИЯ К ЭКСПЛУАТАЦИИ.

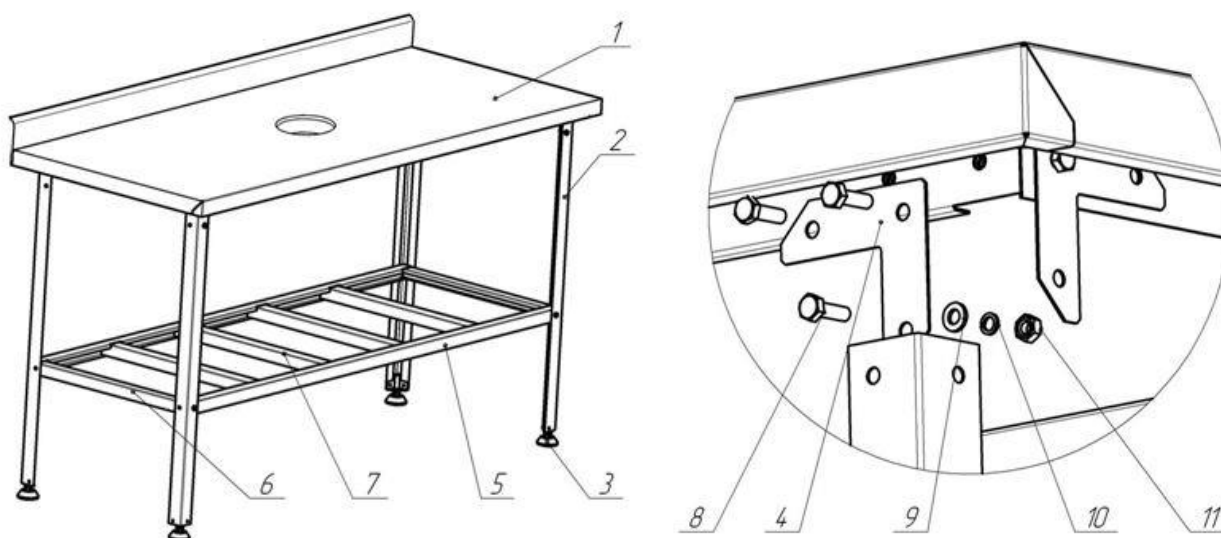

- 7.1 Изделие аккуратно освободить от упаковки, соблюдая меры предосторожности от механического повреждения лицевых поверхностей изделия.
- 7.2 Стойки поз. 2 установить согласно приведённой схеме сборки. Косынки поз. 4 установить между стойкой и верхней рамой столешницы поз. 1. Закрепить детали при помощи болта поз. 8, шайбы поз. 9, пружинной шайбы поз. 10 и гайки поз. 11.
- 7.3 С помощью болтовых соединений закрепить к стойкам длинные профили поз. 5 и короткие профили поз. 6. Болтовые соединения при этом не затягивать. Вставить в пазы на длинных профилях швеллеры поз. 7.
- 7.4 После этого окончательно затянуть все болтовые соединения.
- 7.5 Вкрутить опоры поз. 3 в стойки и отрегулировать высоту и горизонтальность стола.

Отзывы по улучшению эксплуатационных качеств и конструкции изделия просим направлять по адресу изготовителя:

424026, Республика Марий Эл, г. Йошкар-Ола, ул. К. Маркса, 133,  
АО "Контакт", тел.: (8362) 64-14-46, [www.mariholod.com](http://www.mariholod.com).